

# Schnellinstallationsanleitung

## X3-Matebox advanced



### 1. Einführung

Die X3-Matebox ist ein wichtiger Bestandteil des Solax All-in-One Energiespeichersystems, das DC-Unterbrecher/AC-Unterbrecher/Schalteinheit/CT usw. integriert und sie kann im Vergleich zum herkömmlichen separaten System einfach installiert werden; diese Einheit kann mit den Umrichtern der Solax X3-Hybrid G4- und X3-Fit G4-Serie verwendet werden.

Es gibt 2 Schaltpläne als Referenz für Ihren Systemanschluss. Bitte beachten Sie Ihre lokalen Richtlinien, um den für Sie geeigneten Schaltplan auszuwählen.

Diagramm A: N-Leitung und PE-Leitung getrennt verdrahtet, Umrichter der D-Serie; (für die meisten Länder)



Diagramm B: N-Leitung und PE-Leitung zusammen, D-Reihenumrichter; (gilt für Australien)



### 2. Überblick

1) Abmessungen und Anschlüsse der X3-Matebox advanced.

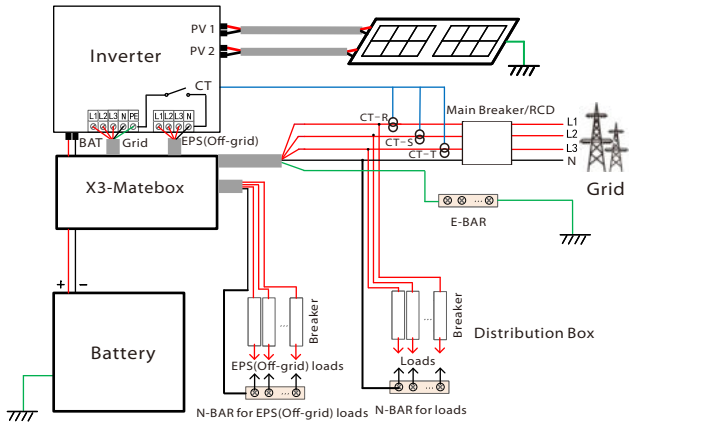
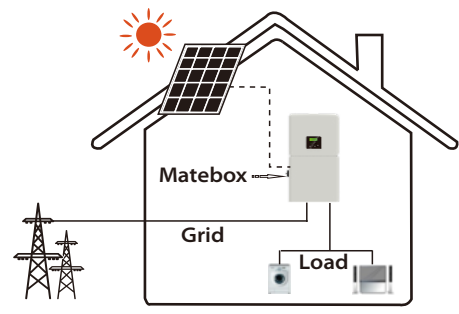
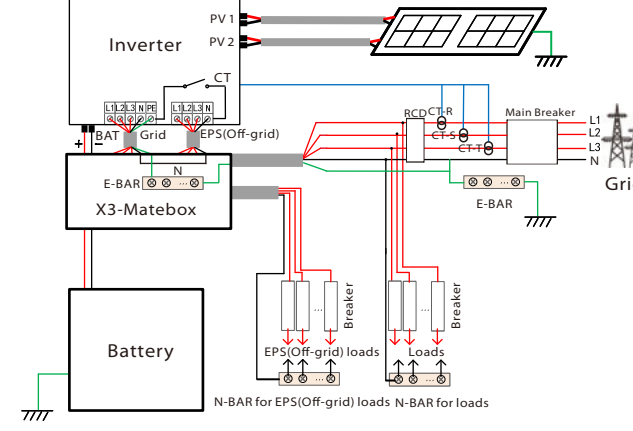
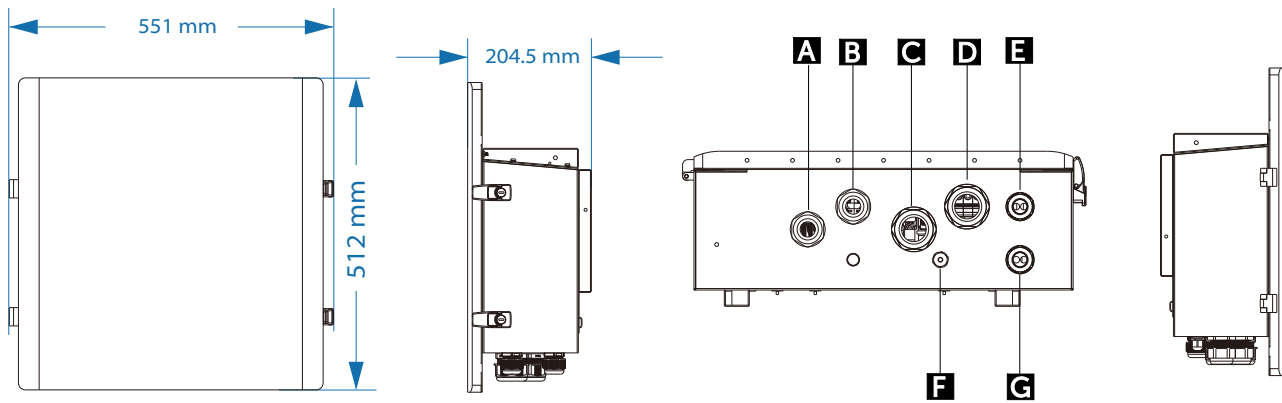

Object	Name	Description
A	EPS(INV)/(Off-Netz)	EPS Ausgangsanschluss des Umrichters
B	Netz(INV)	Netzausgangsanschluss des Umrichters
C	Netz	Netzanschlussport (zum lokalen Netz)
D	Laden	Anschlussport laden
E	BAT	Anschluss für den Akku (zum Akkupack)
F	Meter	Meter
G	BAT(INV)	Batterieanschlussport des Umrichters

2) Elektrisches Schaltschema

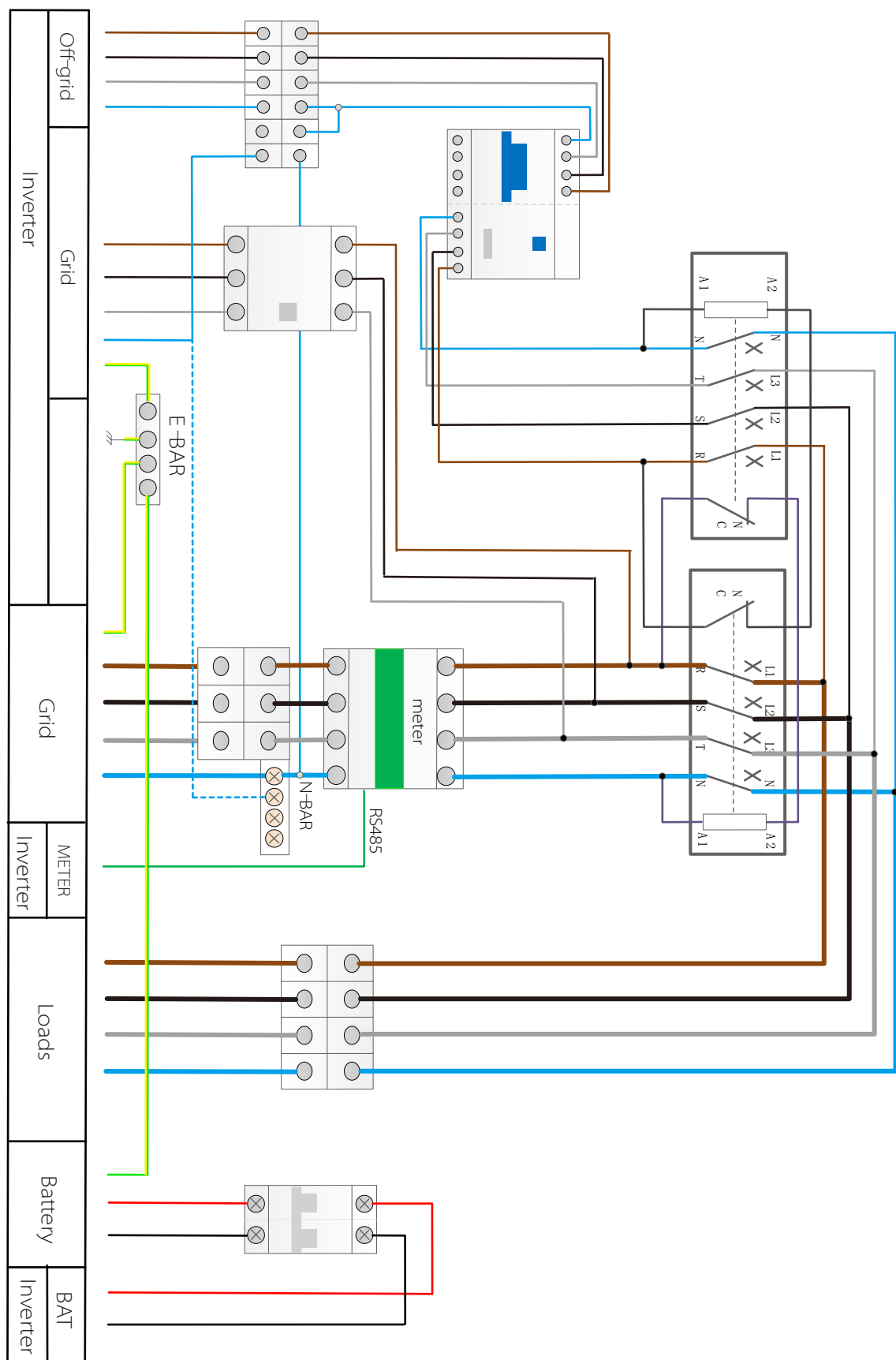

### 3. Vorbereitung

- Packlist

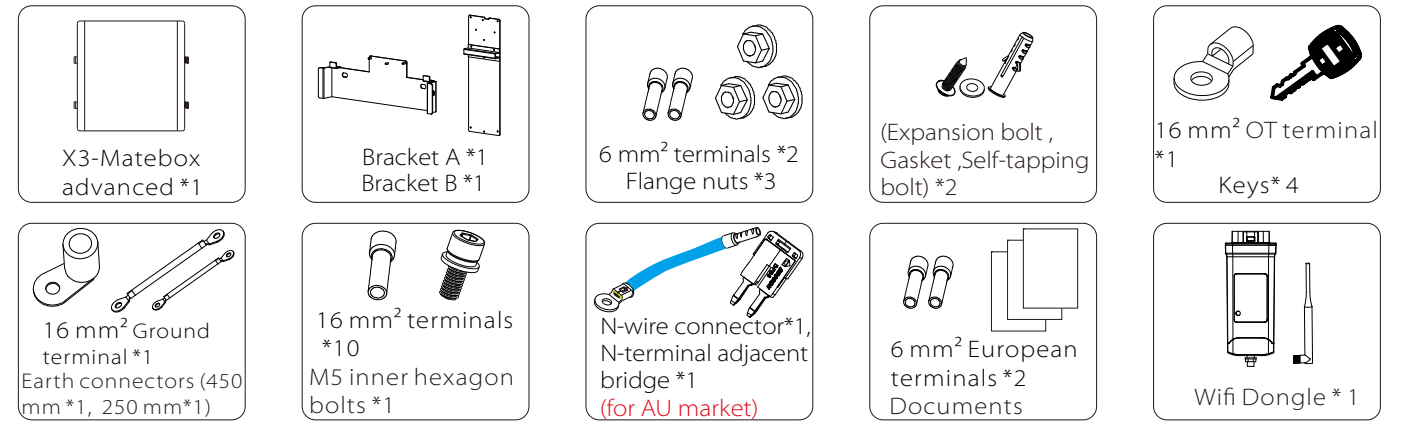

- Werkzeuge



### 4. Montage

Schritt 1: Installation der Halterung

Befestigen Sie die Halterungen gemäß den folgenden Schritten an der Wand.

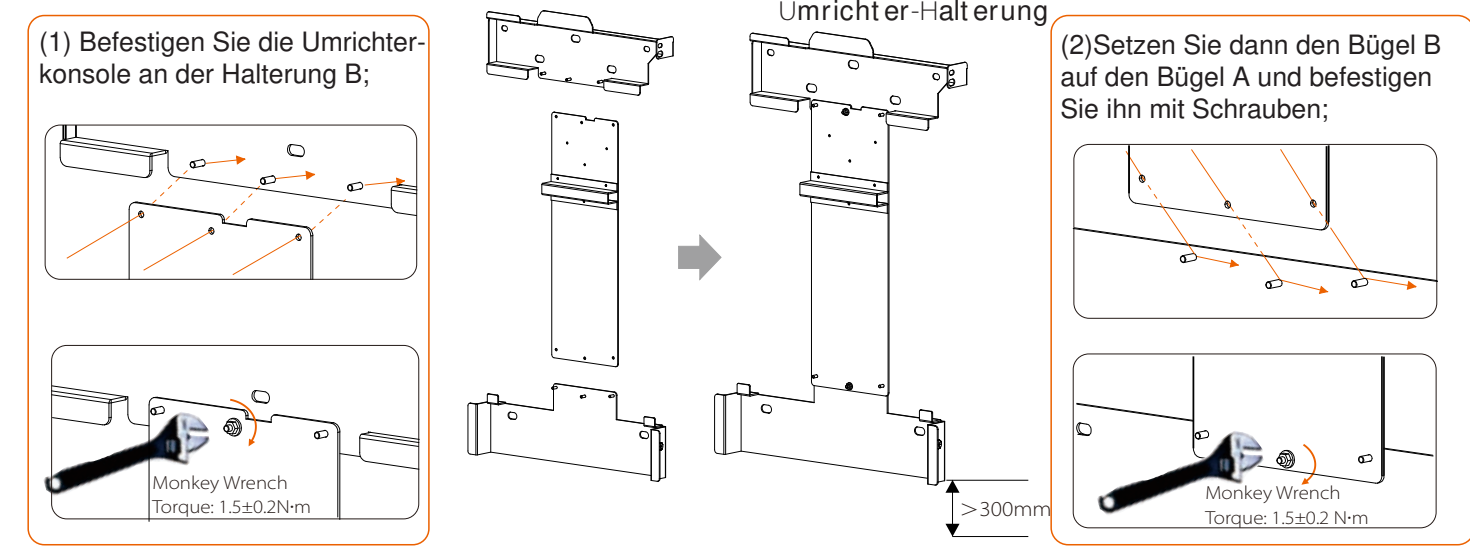

Hinweis: Verwenden Sie bei der Montage der Halterung unbedingt eine Wasserwaage, um zu prüfen, ob die Halterung parallel zur horizontalen Ebene liegt. Die Halterung A sollte in einem Abstand von mindestens 300 mm zur Erde installiert werden.

Schritt 2: die Halterungen an die Wand schrauben

a) Verwenden Sie die Halterung als Schablone, um die beiden Löcher mit einem Markierungsstift an der Wand zu markieren. Bohren Sie an den markierten Stellen Löcher mit einer Tiefe von 80 mm.

b) Dehnschraube in die Bohrung einführen, mit Gummihammer die Dehnschraubenschraube in die Wand schlagen.

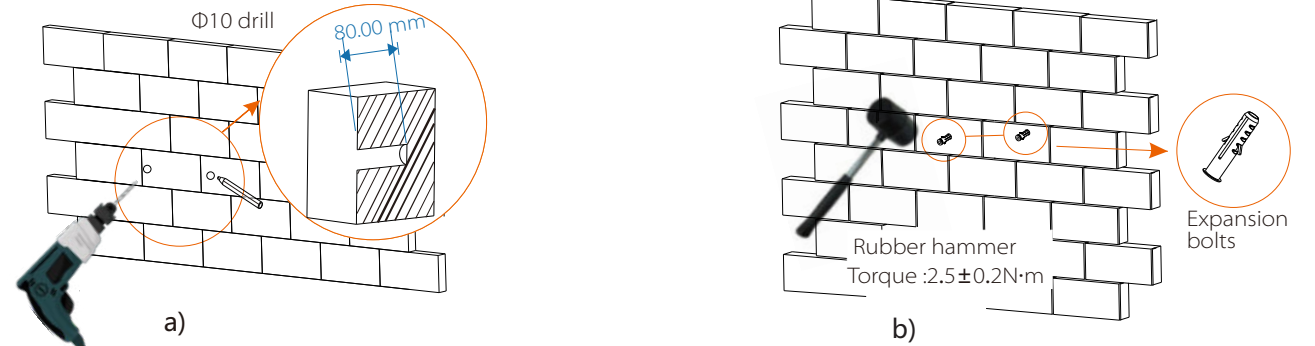

c) Die Halterung wird mit der Schraube ausgerichtet. Verwenden Sie den Innensechskantschlüssel, um die Blechschraube einzuschrauben, bis der „Knall“ der Dehnschraube zu hören ist.

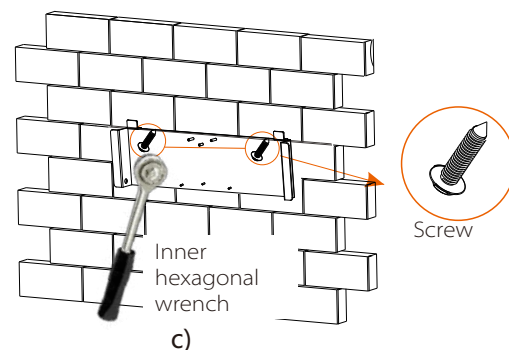

d) Die Matebox sollte Vorrang vor der Installation des Wechselrichters haben. Vor der Installation des Wechselrichters müssen Sie das Erdungskabel und das Dongle-Kommunikationszubehör anschließen.)

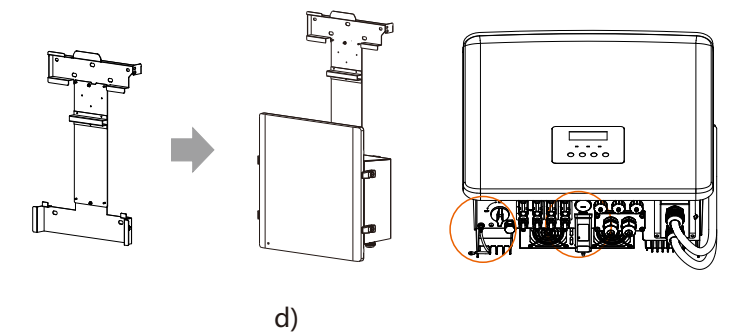

Schritt 3. Passen Sie die X3-Matebox advanced mit den Halterungen

Verwenden Sie zunächst eine Wasserwaage, um sicherzustellen, dass die Halterungen im System fest installiert und eben sind. Führen Sie dann die folgenden Schritte aus, um die X3-Matebox aufzuhängen. Montieren Sie die X3-Matebox advanced auf die Halterungen und ziehen Sie die Schrauben fest. Öffnen Sie die obere Abdeckung und die Isolierplatte der X3-Matebox advanced vor der Verkabelung.

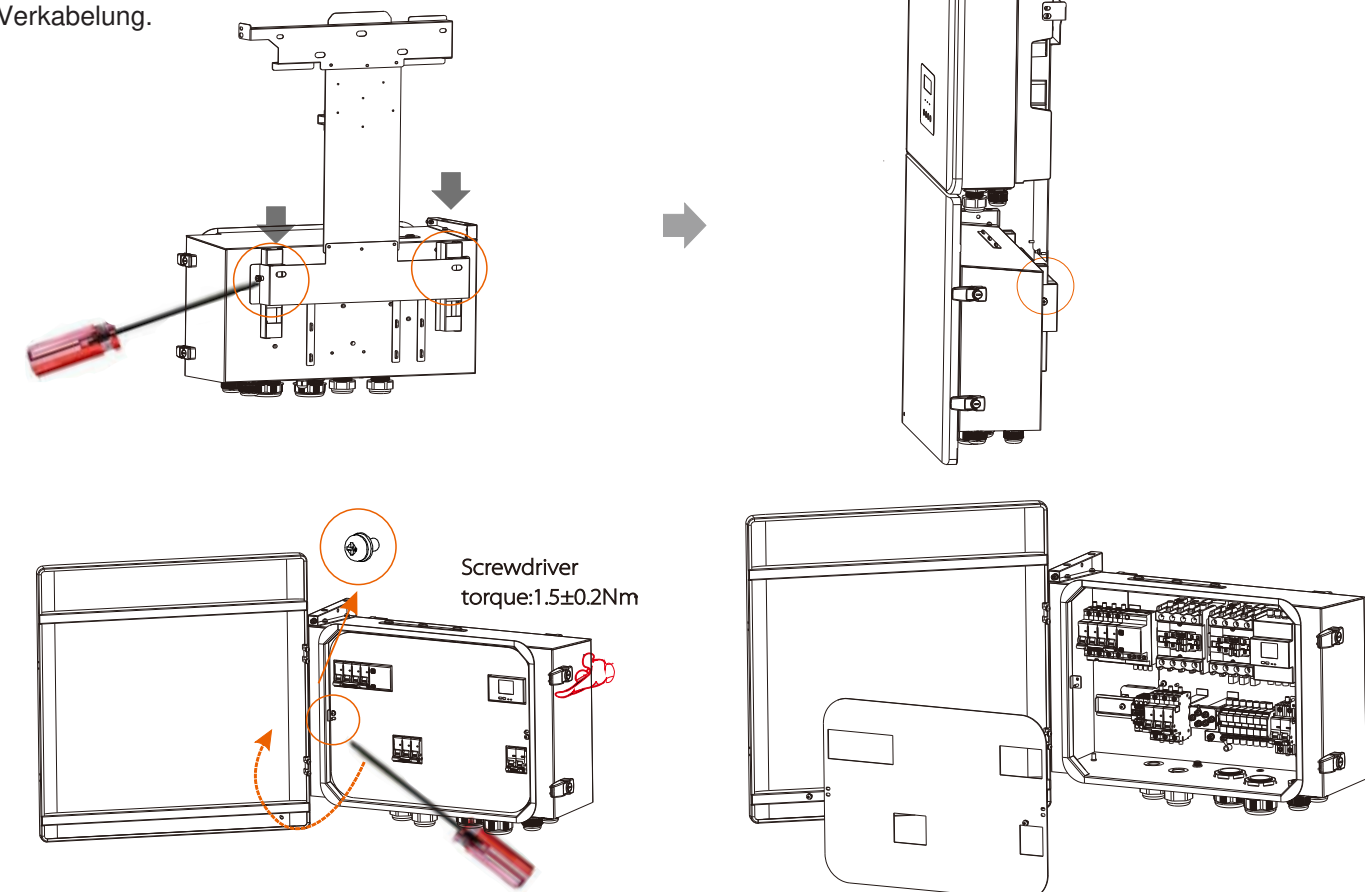



## 5. die Antennenanschlüsse des Zubehörs überwachen

In der Box zur Überwachung des Zubehörs befindet sich eine Antenne.

- Montieren Sie die Antenne an der Halterung und ziehen Sie sie mit der Hand fest;
- Verbinden Sie dann das Antennenkabel mit dem Ende des Pocket-WiFi

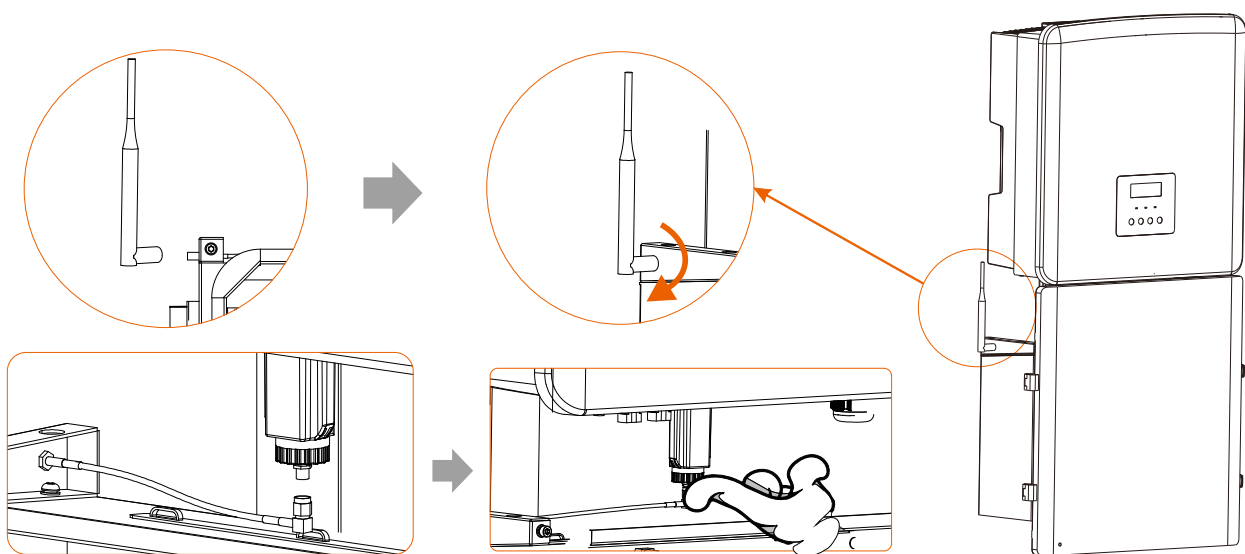

## 6. Verdrahtung Anschluss

### 6.1 Umrichterseitiger Anschluss

Entsprechend dem BAT(INV)+/BAT(INV)-Leitungssymbol auf dem Kabelbaum der X3-Matebox advanced werden die entsprechenden Anschlüsse von BAT+/BAT- des Wechselrichters nacheinander eingefügt.

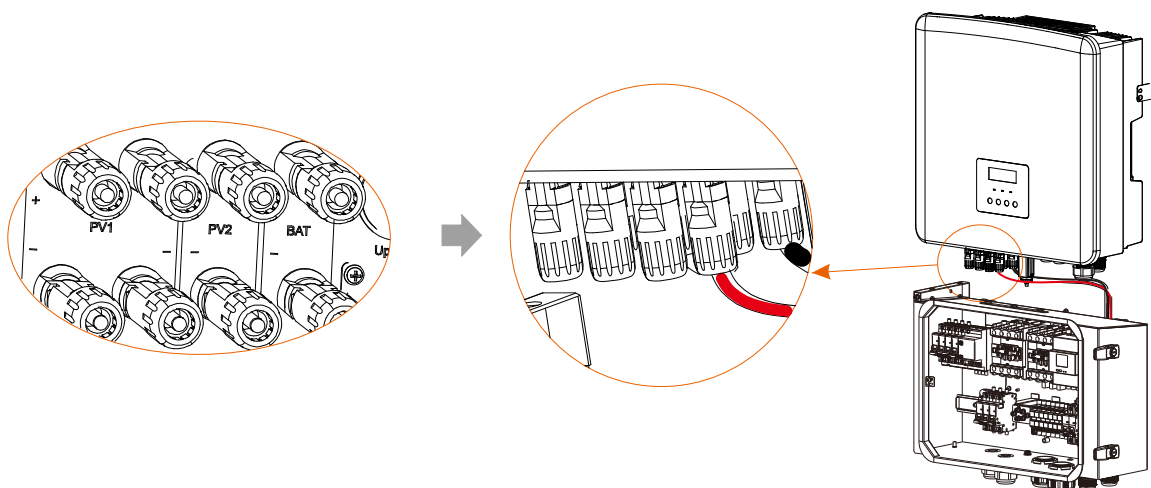

### 6.2 X3-Matebox advanced seitlicher Anschluss

- Netz(INV) und EPS(INV)

1) Verbinden Sie die Anschlüsse Grid(INV) R/S/T/N und EPS (INV) R/S/T/N/PE des Wechselrichters mit dem Anschluss X3-Matebox advanced. Die Anschlussmethode ist wie folgt:

- Stecken Sie zunächst das R/S/T EPS(INV) in den R/S/T Anschluss des EPS (INV) in der X3-Matebox advanced und das N EPS(INV) direkt in die Bohrung und stellen Sie sicher, dass die Installation dicht ist;
- Suchen Sie dann den Anschluss Netz(INV) (R/S/T) in der X3-Matebox advanced, schließen Sie den entsprechenden Kabelbaum an und sichern Sie die Schraube mit einem Schraubendreher.
- Verriegeln Sie abschließend den PE-Leiter Netz (INV) mit einem Sechskantschlüssel;

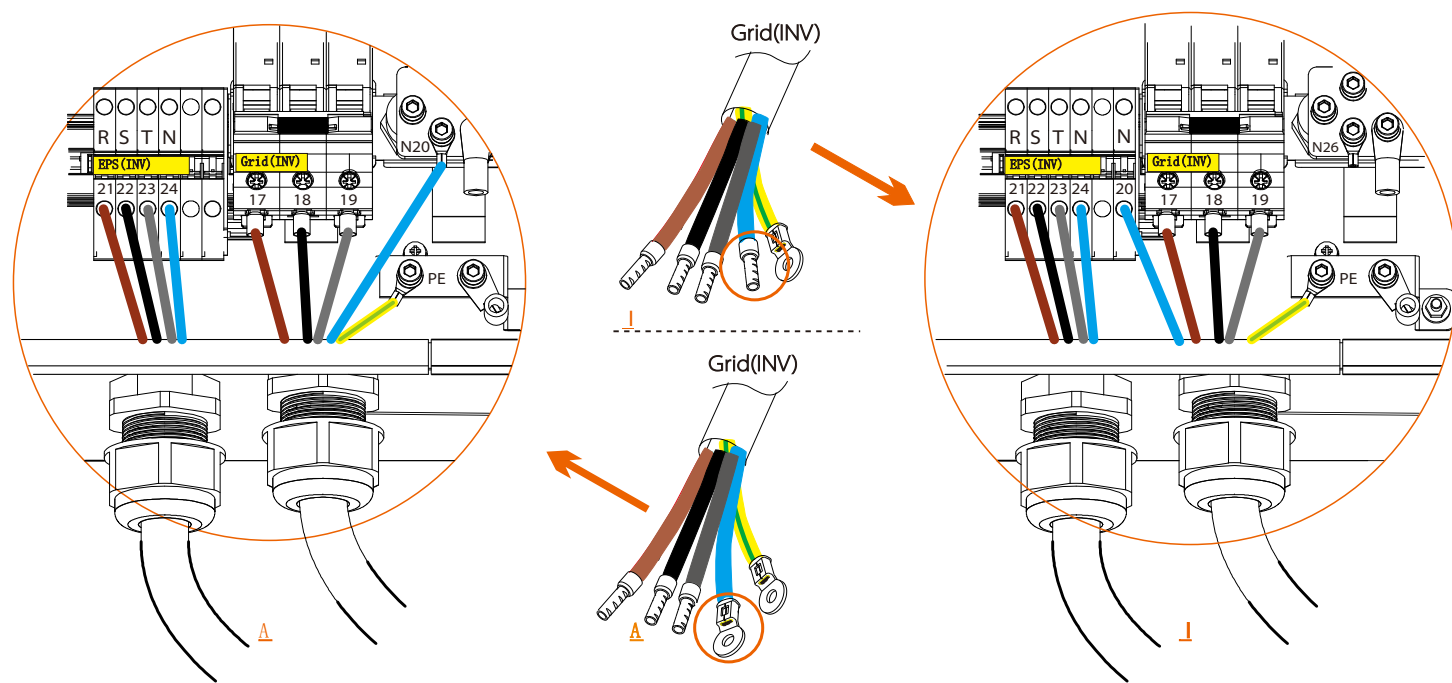

Hinweis: Wählen Sie entsprechend den verschiedenen N-Klemmen von Grid(INV) die entsprechende Anschlussposition aus. (falls erforderlich: (A + 6.4B) oder (I + 6.4II))

- Netz und Last und Batterie

2) Netz(R/S/T/N/PE) /Last(R/S/T/N) seitlicher Anschluss

a) Bereiten Sie ein gewöhnliches 10mm<sup>2</sup> Netz(R/S/T/N/PE) /10mm<sup>2</sup> Last(R/S/T/N) Kabel vor, entfernen Sie die 12mm Isolierschicht am Ende des Kabels und setzen Sie die entsprechenden Europaklemmen ein. Die abisolierten Kabelschuhe müssen in die Europaklemmen eingeführt und anschließend mit der Crimpzange niedergedrückt werden.

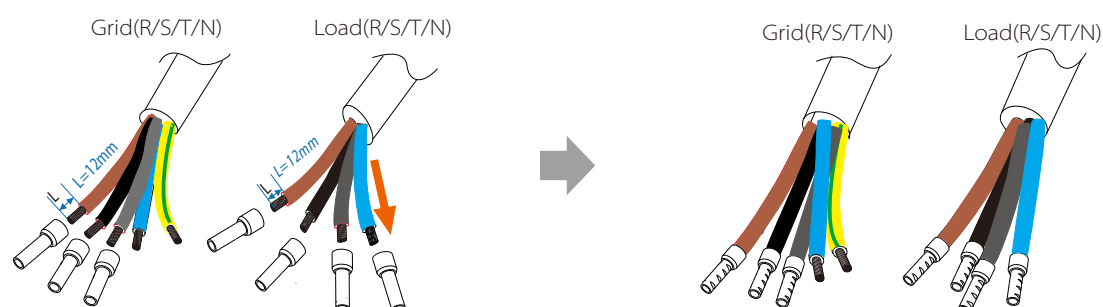

b) Netz (PE): Isolieren Sie das Erdungskabel ab („ Länge“ L), führen Sie das abisolierte Kabel in die Klemme des Typs R ein und klemmen Sie es dann ab.

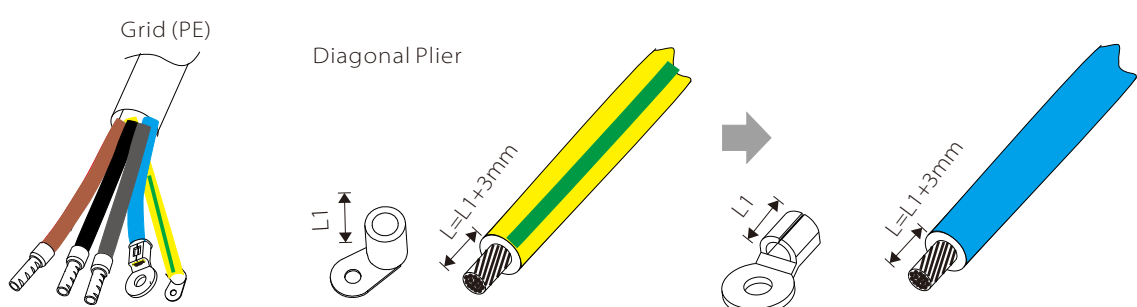

3) Führen Sie die Grid/Load-Leitung durch den Grid/Load-Port der X3-Matebox advanced, suchen Sie dann den Grid(R/S/T/N)-Port und den Load (R/S/T/N)-Port in der X3-Matebox advanced, stecken Sie jede Zeile ein und verwenden Sie den Schraubendreher, um die Schrauben zu verriegeln.

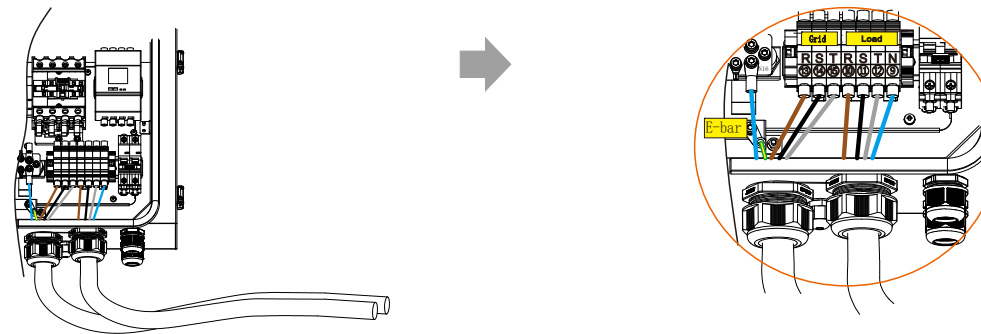

4) Führen Sie das Batteriekabel durch den BAT-Anschluss der X3-Matebox advanced, dann durch die BAT+ und BAT- Anschlüsse in der X3-Matebox advanced, stecken Sie jedes Kabel entsprechend ein und verwenden Sie den Schraubendreher, um die Schrauben zu sichern.

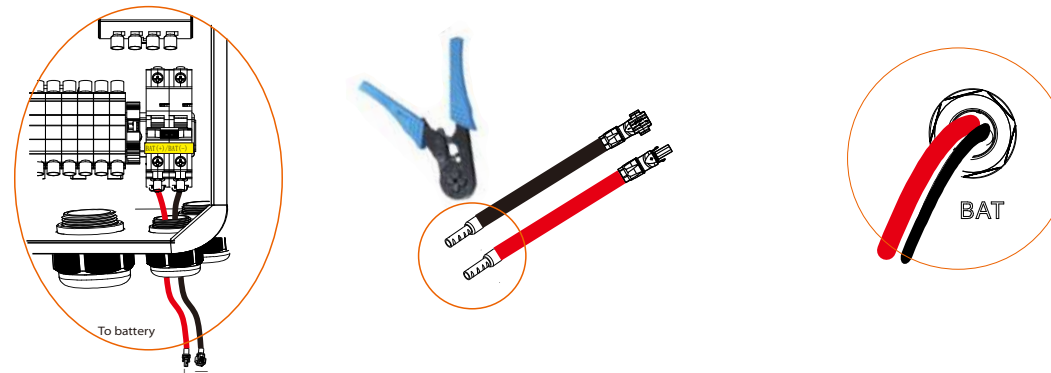

### 6.3 Erdungsdrahtanschlüsse

Die Box muss wie folgt geerdet werden.

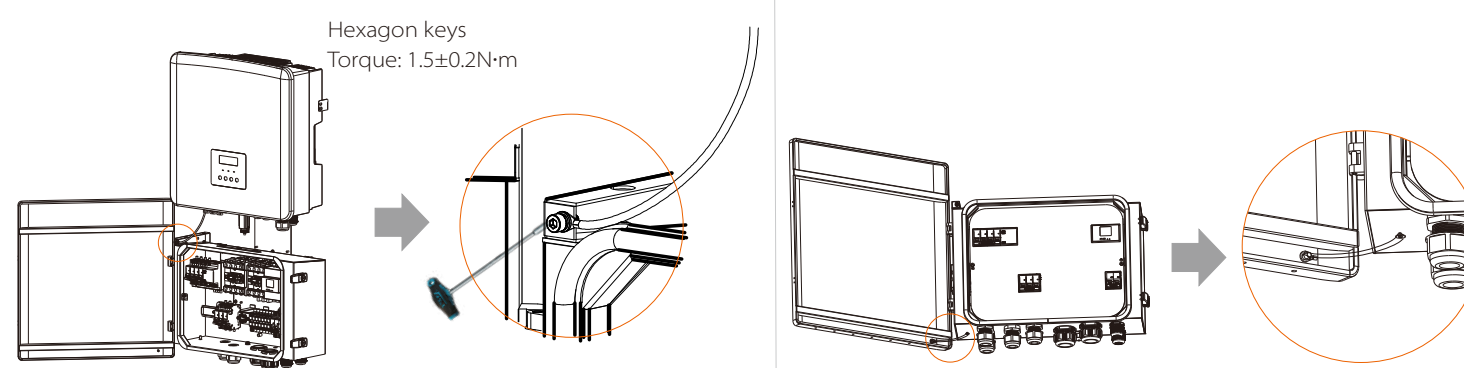

### 6.4 N-Leitungen eines Netz sind mit den N-Leitungen eines EPS kurzgeschlossen

- Wenn der Benutzer Verdrahtungsregeln für Nullleiter verlangt, kann die Standby-Stromversorgung nicht isoliert oder geschaltet werden (für die Verdrahtung gelten die australischen und neuseeländischen Vorschriften AS/ NZs\_3000:2012).

Refer to 6.2

B

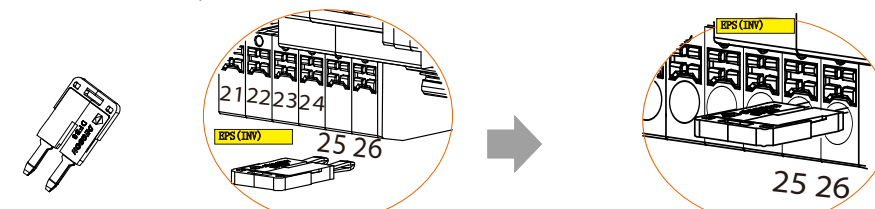

II

N-wire connector(130mm, 6 mm<sup>2</sup>)

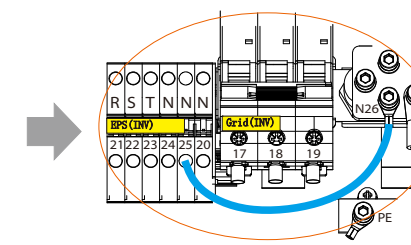

6.5 Zum Schluss setzen Sie den Schraubendreher ein, schließen die obere Abdeckung und verriegeln die Schnalle mit einem Schlüssel.

